

Pocket quad Hiro Cobra 49CC



MANUEL D'UTILISATION

AVERTISSEMENTS

Ce véhicule ne devrait être utilisé que sous la surveillance d'un adulte.
Ce véhicule n'est pas un moyen de transport et ne peut être utilisé sur la voie publique.

DÉCLARATION DE CONFORMITÉ CE

Conformément à la Directive 2006/42/CE

**Nous, Apollo SAS, 125 rue de l'Université, France,
déclarons sous notre seule responsabilité, que le produit**

Pocket quad Hiro Cobra 49cc

**faisant l'objet de cette déclaration, est conforme aux prescriptions fondamentales en
matière de santé et de sécurité stipulées dans la Directives 2006/42/CE**

ainsi qu'aux prescriptions des autres Directives de la CEE établies dans ce domaine :

2014/30/EU

**Pour mettre en pratique dans les règles les prescriptions en matière de sécurité et de santé
stipulées dans les Directives de la CEE, il a été tenu compte des normes et/ou des
caractéristiques techniques suivantes :**

EN16028

Signature



Raphaël Louche

Directeur Général
APOLLO SAS

Date de délivrance 19 juillet 2023

Introduction

Félicitations !

Vous venez d'acquérir un Pocket Quad Hiro Cobra 49cc à vous l'aventure !

Ce manuel vise à vous donner toutes les informations nécessaires à la bonne utilisation, entretien et le cas échéant réparation de votre pocket quad.

Bien que ce document contienne les informations les plus récentes disponibles au moment de l'impression, il peut ne pas refléter de petites modifications apportées ultérieurement à ce modèle.

Les illustrations peuvent notamment présenter de léger décalage avec le modèle actuel, mais les fonctionnalités décrites restent identiques.

Bien entendu, ceci ne remplace pas les conseils de votre concessionnaire, qui sera toujours le plus à même de vous conseiller et vous aider dans toutes les circonstances.

Bon ride !

Apollo

Informations de sécurité

1. Il est strictement interdit de rouler sur la voie publique ou dans des lieux ouverts à la circulation publique ou au public avec ce véhicule non homologué voie publique. Un tel usage est formellement interdit par le code de la route. Ce véhicule doit impérativement circuler sur des circuits fermés et privés et/ou des terrains à usage sportif définis par le code du sport (art. R. 331- 21) ou des terrains adaptés.

2. L'utilisation du véhicule est réservée pour l'apprentissage du pocket quad et la compétition sportive.

3. La présence d'un adulte est obligatoire lorsqu'un mineur de plus de 14 ans utilise le véhicule. Ce véhicule est interdit à un enfant de – de 14 ans sauf dans le cadre des activités organisées par une association sportive agréée : apprentissage du pocket quad, entraînement, compétition, loisirs et sous la responsabilité d'un adulte.
4. Ce pocket quad est conçu pour une utilisation par un conducteur seul expérimenté. Vous ne devez en aucun cas tenter de transporter un passager. Il est obligatoire d'utiliser une remorque ou un camion pour déplacer ce véhicule sur la voie publique.
5. Vous devez être en bonne condition physique pour faire du pocket quad en toute sécurité.
6. Vous devez obligatoirement porter du matériel de protection, un casque homologué adapté à votre taille, des lunettes de protection, des genouillères, des bottes et des gants. Vous ne devez jamais porter des vêtements amples qui risquent de se prendre dans les pièces en mouvement du pocket quad.
7. Un entretien régulier est primordial pour assurer la sécurité et la fiabilité du pocket quad. Merci de procéder aux vérifications indiquées dans ce manuel avant toute utilisation.
8. Ne démarrez jamais le pocket quad dans un lieu fermé à cause des effets toxiques du monoxyde de carbone. Il peut provoquer l'évanouissement et même la mort. Coupez toujours le moteur lorsque vous remplissez le réservoir de carburant. Ne pas fumer, ni approcher de flamme quand vous mettez de l'essence.
9. Ne consommez, en aucune circonstance, de l'alcool, de la drogue ou toute autre chose qui pourrait compromettre votre comportement physique sur le pocket quad.
10. Le propriétaire du pocket quad doit veiller à être couvert par une assurance garantissant les dommages corporels et matériels qu'il pourrait causer à autrui lorsqu'il pilote l'engin.
11. Ne jamais retirer les protections de sécurité des parties tournantes et chauffantes.

Capacité de conduite et supervision parentale

L'aptitude au pilotage change considérablement d'une personne à l'autre ; l'âge et la taille ne sont pas les seuls facteurs.

- La CAPACITÉ PHYSIQUE est une considération importante. Par exemple, les pilotes doivent être assez grands pour tenir le véhicule droit, tenir confortablement sur la selle avec les deux pieds touchant le sol. Ils doivent également pouvoir facilement atteindre et actionner les freins, l'accélérateur, et toutes autres commandes.
- La CAPACITÉ SPORTIVE est nécessaire pour piloter un pocket quad. Équilibre et endurance sont notamment importantes afin de pouvoir piloter sereinement un pocket quad
- La MATURITÉ MENTALE ET ÉMOTIVE sont des conditions pour un pilotage sûr. Maîtriser ses nerfs, prendre des décisions logiques rapidement et éviter les prises de risques inutiles restent la meilleure manière de ne pas avoir d'incidents

Assurez-vous d'avoir lu soigneusement et compris ce manuel et d'en discuter avec votre enfant avant toute utilisation du véhicule. Soyez en outre sûr d'avoir un casque ainsi que tout autre équipement de sécurité approprié.

Attention : les enfants sous-estiment souvent ou ne reconnaissent pas correctement les situations dangereuses, vous devez indiquer clairement à votre enfant qu'il ne doit en aucun cas conduire le véhicule sans surveillance et que votre enfant ne peut conduire qu'à des vitesses proportionnelles à sa capacité de conduite.

Avertissement

La surcharge ou le transport d'un passager peut causer un accident dans lequel vous pourriez être sérieusement blessé ou même tué. Respecter toutes les limites de charge et les directives de chargement de ce manuel.

Limites de charge : suivre les limites de charge pour votre pocket quad / capacité de poids maximum 60 kg

Directives de chargement : nous recommandons de ne porter aucune cargaison sur ce véhicule.

Accessoires et modifications : la modification de votre pocket quad peut le rendre moins fiable en termes de sécurité. Les accessoires inadaptés ou toute modification peuvent causer un accident dans lequel vous pourriez être sérieusement blessé ou même tué.

Nous vous conseillons fortement de ne pas retirer de pièces et de ne pas modifier votre véhicule, de façon à ne pas changer sa conception ou son mode de conduite. De tels changements peuvent sérieusement altérer la manipulation, la stabilité, et le freinage du véhicule, le rendant risqué pour sa conduite.

Pratiques de conduite recommandées

Vérifiez et respectez toujours toutes les lois ou réglementations locales qui peuvent affecter les endroits où le véhicule peut être utilisé.

Ce véhicule est destiné à être utilisé uniquement dans des environnements contrôlés en dehors des dangers de la circulation et non sur les voies publiques ou les trottoirs. Ne conduisez pas votre véhicule dans des zones où des piétons ou des produits sont présents.

Le véhicule a été fabriqué pour la performance et la durabilité, mais n'est pas imperméable aux dommages. Le saut ou toute autre conduite agressive peut sur-stresser et endommager tout produit, y compris ce véhicule, et le pilote assume tous les risques associés à une activité très demandante. Soyez prudent et connaissez vos limites. Le risque de blessure augmente à mesure que le degré de difficulté de conduite augmente. Le pilote assume tous les risques associés aux activités de conduite agressives.

N'utilisez jamais d'écouteurs ou de téléphone portable lorsque vous roulez.

Ne faites jamais d'attelage avec un autre véhicule.

Ne roulez pas la nuit ou lorsque la visibilité est limitée

Recommandations importantes

- Ne touchez pas les freins ou le moteur lorsque le véhicule est en cours d'utilisation, car ils peuvent devenir très chauds.
- Ce véhicule fonctionne avec un mélange d'essence sans plomb (SP98) et d'huile moteur à deux temps. Le rapport de volume est de 50:1 (3% d'huile). N'utilisez pas de carburant dégradé (qui sent aigre) ou de carburant non ou mal mélangé. Cela provoquera un mauvais démarrage, une sortie insuffisante ou endommagera le moteur.
- N'utilisez pas d'huile moteur 4 temps. (Sinon, cela provoque la dégradation du bouchon, le grippage de la bague de piston ou l'obstruction de l'échappement)
- Ne faites pas tourner le moteur dans une pièce ou un endroit mal ventilé. (Les gaz d'échappement comprennent du monoxyde de carbone inodore mais dangereux.)
- Ne placez pas vos doigts et autres parties du corps près de la chaîne d'entraînement, du système de direction, des roues et de tous les autres composants mobiles.
- Ne pas stocker, renverser ou utiliser de l'essence à proximité d'un feu, d'une cuisinière, d'un four, d'une

chaudière ou d'autres instruments qui utilisent une veilleuse ou une étincelle. (Sinon, cela peut provoquer une explosion.)

- Pendant que le moteur tourne ou qu'il reste en marche peu de temps après l'arrêt, ne retirez pas le couvercle du réservoir de carburant. (Avant de remplir le carburant, arrêtez le moteur et refroidissez-le 2 minutes ou plus)
- Ne faites pas tourner le moteur sans retirer le silencieux ou le couvercle du filtre à air.
- Lorsque le moteur tourne, ne touchez pas à un bouchon de bougie d'allumage ou à un cordon haute tension.
- Votre police d'assurance peut ne pas couvrir les accidents impliquant l'utilisation de ce véhicule. Consultez votre agent d'assurance avant d'utiliser ce véhicule.

Tenue de Pilotage adaptée

Vous devez obligatoirement porter du matériel de protection, un casque homologué adapté à votre taille, des lunettes de protection, des genouillères, des bottes et des gants. Vous ne devez jamais porter des vêtements amples qui risquent de se prendre dans les pièces en mouvement du pocket quad.

Emplacement des autocollants d'avertissement





Autocollant A ci-dessous, situé sur l'aile avant gauche.

ATTENTION

Une mauvaise pression des pneus ou une surcharge peut entraîner une perte de contrôle.

La perte de contrôle peut entraîner des blessures graves ou la mort

Pression des pneus à froid  

Avant : 1,5 bar
Arrière : 1,5 bar
Poids à vide : 41 kg
Charge Max. : 35 kg

Autocollant B ci-dessous est situé à l'avant du bouchon du réservoir de carburant

ATTENTION!

TYPE DE CARBURANT / ESSENCE SANS PLOMB 98 ET RAPPORT DE MELANGE D'HUILE POUR MOTEUR A DEUX TEMPS 25:1. VEUILLEZ ARRÊTER LE MOTEUR LORS DU REMPLISSAGE D'ESSENCE.

 **MISE EN GARDE RISQUE D'INCENDIE**  **MISE EN GARDE EXPLOSION POSSIBLE**

L'autocollant C ci-dessous est situé sur l'aile avant droite

ATTENTION

Une mauvaise utilisation des véhicules peut causer des **BLESSURES GRAVES MORTELLES**



 **UTILISEZ TOUJOURS UN CASQUE ET UN SYSTEME DE PROTECTION APPROUVES**

 **NE JAMAIS UTILISER SUR LA VOIE PUBLIQUE**

 **NE JAMAIS TRANSPORTER DE PASSAGERS**

 **NE JAMAIS UTILISER AVEC DES DROGUES OU DE L'ALCOOL**

NE JAMAIS faire fonctionner :
sans une formation ou des instructions appropriées.
À des vitesses trop élevées pour vos compétences ou les conditions sur les routes publiques - une collision peut se produire avec un autre véhicule avec un passager - les passagers affectent l'équilibre et la direction et augmentent le risque de perdre le contrôle.

Toujours:
utilisez des techniques de conduite appropriées pour éviter les renversements du véhicule sur les pentes et les terrains accidentés et, dans les virages, évitez les surfaces pavées - la chaussée peut sérieusement affecter la maniabilité et le contrôle.

TROUVER ET LIRE LE MANUEL DU PROPRIÉTAIRE. SUIVEZ TOUTES LES INSTRUCTIONS ET AVERTISSEMENTS.

L'autocollant D ci-dessous (à gauche) est situé sur l'aile avant droite

L'autocollant E ci-dessous (à droite) est situé sur l'aile avant gauche.

ATTENTION

14+ 

NE JAMAIS utiliser ce véhicule si vous avez moins de 14 ans sauf dans le cadre des activités organisées par une association sportive agréée. La surveillance d'un adulte est obligatoire.

ATTENTION

14+ **NE JAMAIS** utiliser ce véhicule si vous avez moins de 14 ans sauf dans le cadre des activités organisées par une association sportive agréée. La surveillance d'un adulte est obligatoire.

 **NE ROULEZ JAMAIS** en tant que passager. Les passagers peuvent provoquer une perte de contrôle, entraînant des BLESSURES GRAVES ou la MORT.

 **NE JAMAIS** utiliser sur la voie publique. Utilisation HORS ROUTE uniquement.

L'autocollant F ci-dessous (à gauche) est situé sur le côté gauche du moteur

L'autocollant G ci-dessous (à droite) est situé sur le couvercle de la chaîne.

 **MISE EN GARDE**

Moteur & Le tuyau d'échappement Surface chaude. Ne pas toucher.

ATTENTION

 Les pièces en mouvement peuvent causer des blessures. Gardez les mains et les objets à l'écart pendant le fonctionnement.

Emplacement de la plaque d'identification

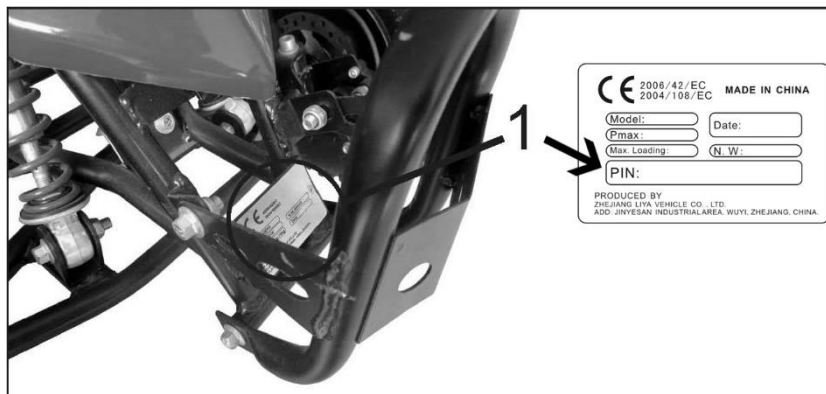

Le code PIN est marqué sur une plaque d'aluminium rivetée sur le cadre avant. (voir image 4).

PIN signifie le numéro d'identification du produit qui est unique pour chaque unité.

Avant de commencer

Retirez le contenu de la boîte. Retirez les séparateurs de mousse qui protègent les composants contre les dommages pendant le transport. Inspectez le contenu de la boîte pour détecter les rayures dans la peinture, les bosses ou les câbles pliés qui pourraient survenir pendant le transport. Parce que le produit a été assemblé et emballé à 85% à l'usine, il ne devrait pas y avoir de problèmes, même si la boîte a quelques éraflures ou bosses.

Temps de montage et de réglage estimé

Nous recommandons le montage par un professionnel des véhicules de loisir, notamment un concessionnaire en pocket quads, ou à défaut par un adulte ayant de l'expérience en mécanique de moto ou de pocket quad. Prévoyez jusqu'à 30-40 minutes pour l'assemblage.

Outils nécessaires

Certains outils peuvent être fournis ; Cependant, nous recommandons l'utilisation d'outils de qualité mécanique. Utilisez les outils fournis uniquement en dernier recours.

La liste des outils requis est la suivante :

- Clé à extrémité ouverte 10mm / 13mm / 17mm / 22mm
- Clé Allen 5mm / 6mm / 8mm
- Pompe à pneus avec manomètre

Illustrations et instructions d'assemblage

ROUE ARRIÈRE

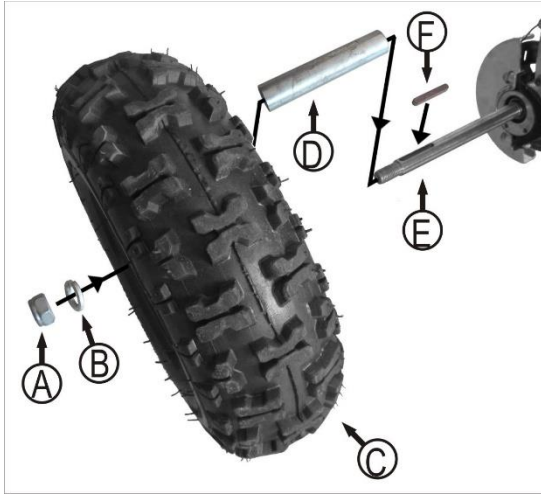

- A: Écrou M14 / 2pcs
- B: Rondelle $\Phi 14$ / 2pcs
- C : Roue arrière
- D: Entretoise $\Phi 22 \times 1.8 \times 112$ / 2pcs
- E: Essieu arrière
- F: Goupille / 2pcs

1. Installez l'entretoise (D) sur l'essieu arrière (E).
2. Placez la goupille (F) dans la rainure de l'essieu.
3. Fixez la roue (C) à travers l'axe.
4. Montez la rondelle à ressort (B), puis serrez solidement l'écrou (A) avec une clé plate de 22 mm.

AMORTISSEUR ARRIÈRE

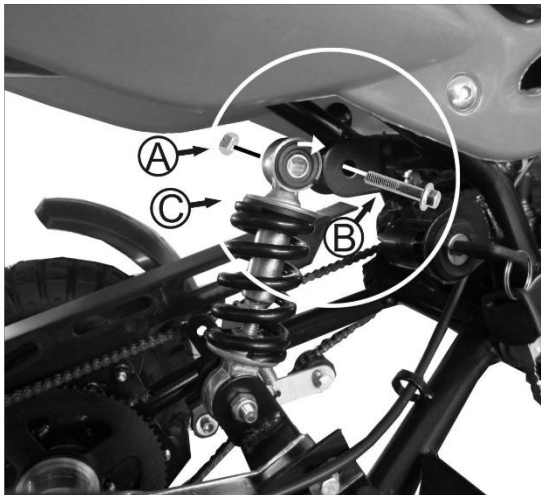

- A: Écrou M8 / 1pc
- B: Boulon M8x40 / 1pc
- C: Châssis arrière

1. Soulevez le cadre pour aligner le trou de montage de l'amortisseur (C) sur le trou du joint du silentbloc.
2. Fixez le boulon (B) à travers le trou de montage de l'amortisseur et le joint du silentbloc et serrez solidement l'écrou (A) avec une clé à douille de 10 mm-13 mm

ROUE AVANT

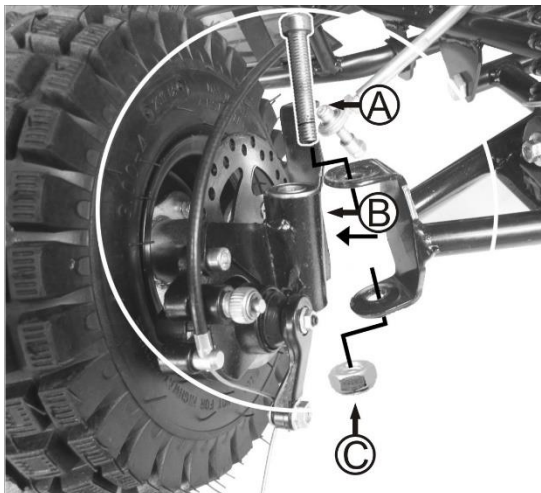

- A: Boulon M10x90 / 2pcs
- B: Suspension des roues gauche et droite
- C: Écrou M10 / 2pcs

1. Placez la suspension de la roue avant (B) dans l'articulation du bras oscillant avant, alignez le trou du roulement sur le trou supérieur et inférieur du joint.
2. Montez le boulon (A) à travers le trou et tournez l'écrou (C), fixez-le solidement avec une clé plate de 17 mm et une clé hexagonale de 8 mm.

BIELLETTES

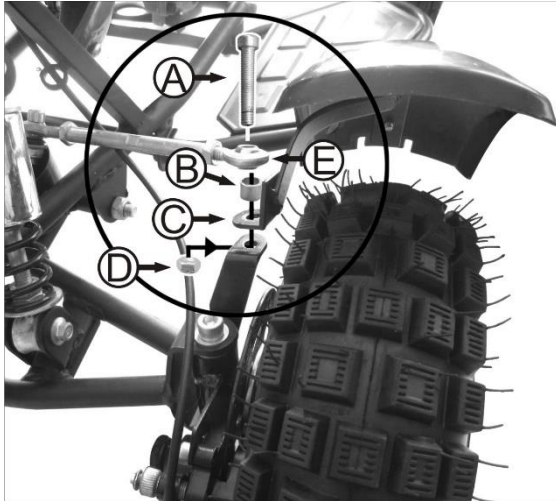

- A : Boulon M8×40 / 2pcs
- B: Entretoise $\Phi 10 \times 1.5 \times 10$ / 2pcs
- C: Support gauche et droit / 2pcs
- D : Écrou M8 / 2pcs
- E. Tirants gauche et droite / 2pcs

1. Aligner la rotule d'extrémité de la biellette (E), de l'entretoise (B), du support de garde-boue (C) en séquence.
2. Montez le boulon (A) et serrez l'écrou (D)
En toute sécurité avec clé plate de 13 mm et clé hexagonale de 6 mm .

AMORTISSEUR AVANT

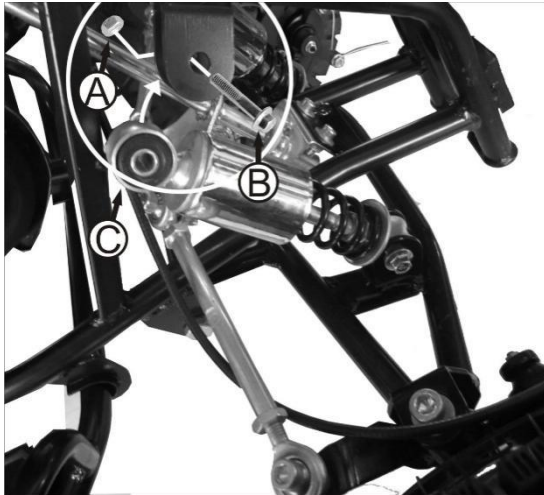

- A: Écrou M8 / 2pc
- B: Boulon M8×40 / 2pc
- C: Amortisseur avant G & D

1. Soulevez le cadre pour aligner le trou de montage de l'amortisseur (3) sur le trou du joint du silentbloc.
2. Fixez le boulon (2) à travers le trou de montage de l'amortisseur et le joint de la cabane et serrez solidement l'écrou (1) avec une clé à douille de 10 mm et 13 mm.

PARE-BUFFLE

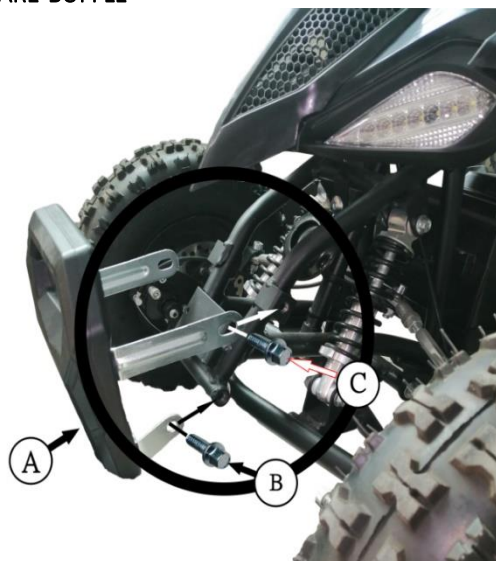

- A: Pare-buffle
- B: M8X16 / 2pcs
- C: M8X12 / 2pcs

1. Alignez le trou de montage inférieur du pare-chocs (A) sur le joint inférieur du cadre et montez le boulon (B), NE PAS serrer le boulon pour garder le pare-chocs libre de mouvement.
2. Tournez le pare-chocs vers le haut pour aligner le trou de montage supérieur du pare-chocs sur le joint supérieur du cadre, puis montez le boulon (C) et tournez l'écrou (D).
3. Serrez solidement le boulon (B) et l'écrou (D) avec une clé à douille de 10 mm et 13 mm

PLAQUE DE NUMERO

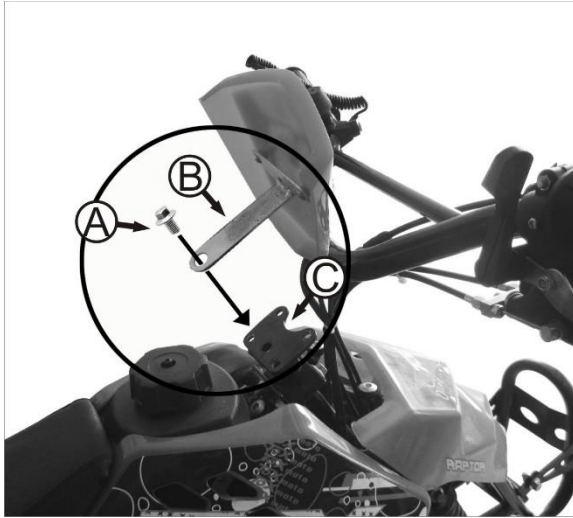

- A: Boulon M8×16 / 1pc
- B: Support de plaque
- C: Support de barre de direction

1. Placez le support (B) sur la plaque de la colonne de direction (C) avec le trou dans l'alignement.
2. Installez le boulon (A) et serrez-le avec la clé plate de 10 mm

GUIDON

AVERTISSEMENT :

Ne pas ajuster et serrer correctement les boulons qui fixent le guidon peut vous faire perdre le contrôle.

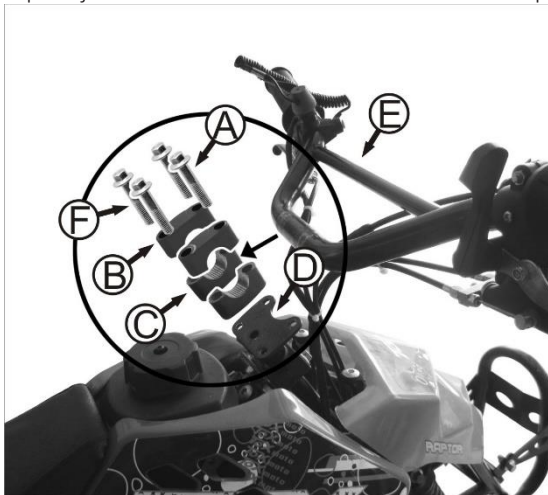

- A: Boulon M8×50 / 4pcs
- B : Pontet supérieure
- C: Pontet inférieure
- D: Support de tige de direction
- E: Guidon

1. Placez la pontet inférieure (C) sur la plaque de la colonne de direction (D) avec le trou de vis en alignement, et placez le guidon (E) dans le pontet inférieur, puis posez le pontet supérieure (B) sur le guidon et installez le boulon 4pcs (A).
2. Placez le guidon en position verticale et verticale, puis serrez solidement tous les boulons avec une clé à douille de 10 mm.

Commandes manuelles



1. Levier de frein arrière	2. Levier de frein avant
3. Coupe-circuit moteur	4. Coupe-circuit d'urgence
5. Levier du pouce de l'accélérateur	



Un frein de stationnement est disponible sur le levier de frein droit. Tirez sur le levier et appuyez sur le bouton pour enclencher le frein, puis lâchez le levier de frein. Pour le désengager, tirer à nouveau sur le levier, le frein se désengage automatiquement.

Pression des pneus



REMARQUE : Gonflez toujours les pneus à 1.5 BAR avant la première utilisation.

Une pompe manuelle avec Manomètre peut très bien faire l'affaire. Si vous utilisez un gonfleur de station essence, faites attention à ne pas surgonfler les pneus.

Informations importantes sur les pneus

Le pneu est le seul point de contact entre le véhicule et la route, la sécurité des différentes activités de conduite dépend de la petite zone du pneu où le contact s'effectue avec la route. Par conséquent, il est très important de garder le pneu en bon état à tout moment et d'utiliser la bonne taille et le pneu standard pour remplacer les anciens.

Montage et démontage de pneus

Il est fortement recommandé que le montage et le démontage des pneus soient effectués par un technicien expérimenté possédant les compétences nécessaires.

Gonflage de la pression des pneus

Il est très important de maintenir le pneu sous pression et de vérifier la pression du pneu avant utilisation. Le gonflage doit être fait lorsque le pneu est froid. Pression idéale : 1.5 BAR.

Entretien des pneus

La profondeur de la bande de roulement des pneus devrait être vérifiée régulièrement. (Une bande de roulement moins profonde signifie moins d'adhérence du pneu). Vous devez arrêter d'utiliser le véhicule si le pneu est percé, démonter le pneu et le vérifier soigneusement. L'entretien des pneus doit être effectué par un technicien autorisé. Le pneu doit être remplacé immédiatement lorsqu'il est déformé ou endommagé.

Remplacement des pneus



Il est important d'utiliser la bonne taille et le pneu standard selon nos spécifications (voir les détails dans la fiche technique)

N'utilisez pas le pneu usagé si vous n'êtes pas sûr de son état de service antérieur.

Vieillessement des pneus

Le vieillissement des pneus est inévitable même si le pneu n'est jamais utilisé ou seulement utilisé quelques fois. Le vieillissement des pneus se reflète principalement dans la section fissurée sur le côté du pneu et de la bande de roulement, parfois le pneu est également déformé. Le pneu usé et vieilli doit être vérifié et confirmé s'il peut être utilisé à nouveau par un technicien autorisé.

Description des pièces principales

 <p>Diagram showing the side view of the ATV with callouts 1 through 15 pointing to various components.</p>	<ol style="list-style-type: none"> 1. Levier de frein arrière 2. Plaque Numéro 3. Feu avant (L) 4. Suspension avant (L) 5. Étrier de frein avant (L) 6. Disque de frein avant (L) 7. Pare-chocs 8. Bras oscillant 9. Roue avant et pneu (R) 10. Repose-pieds (R) 11. Roue arrière et pneu (R) 12. Siège 13. Accélérateur 14. Allumage (clé) 15. Protection de guidon
 <p>Diagram showing the rear view of the ATV with callouts 16 through 30 pointing to various components.</p>	<ol style="list-style-type: none"> 16. Levier de frein avant 17. Guidon 18. Feu avant (R) 19. Étrier de frein avant (R) 20. Disque de frein avant (R) 21. Support inférieur de pare-chocs 22. Support supérieur de pare-chocs 23. Roue avant et pneu (L) 24. Repose-pieds(L) 25. Roue arrière et pneu (L) 26. Moteur 27. Echappement 28. Carénage 29. Coupe-circuit d'urgence 30. Réservoir de carburant

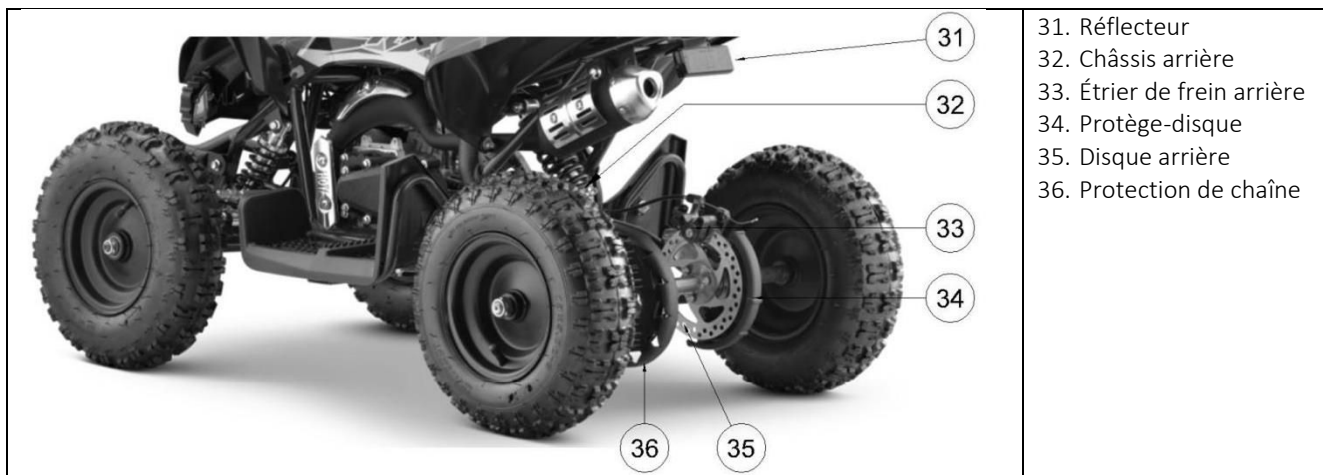

- 31. Réflecteur
- 32. Châssis arrière
- 33. Étrier de frein arrière
- 34. Protège-disque
- 35. Disque arrière
- 36. Protection de chaîne

Caractéristiques techniques

Moteur type	monocylindre, 2 temps, refroidissement par air
Puissance de sortie	1,6kW/7500 tr/min
Couple maximal	2.0 N.m/3600rpm
Déplacement (ml)	44
Combustible	Essence SP98 mélangée à 3% d'huile moteur 2 temps
Compression Ratio	7.5 : 1
Transmission	automatique avec embrayage centrifuge
Méthode Start	Départ manuel
Vitesse Maximale (km/h)	35
Suspension avant	double amortisseur mécanique
Suspension auriculaire R	Choc mono
Pneus	6 Pouces, Pression 1.5 BAR
Freins	Frein à disque avant et arrière avec commande mécanique
Capacité du réservoir de carburant	1L
Poids	41KG
Dimension (mm)	1030 x 640x690
Hauteur d'assise (mm)	570
Taille du carton (mm)	1005x620x435

Contrôles avant utilisation

Pièces mobiles

Vérifiez et fixez toutes les attaches avant chaque sortie. Assurez-vous que les boulons de serrage de la tige de direction sont correctement verrouillés en place. Il ne devrait pas y avoir de cliquetis inhabituels ou de sons provenant de pièces détachées ou de composants cassés. Si vous n'êtes pas sûr, demandez à un mécanicien expérimenté de vérifier.

Frein

Vérifiez le bon fonctionnement des freins. Lorsque vous appuyez sur le levier, le frein doit fournir une action de freinage positive.

Cadre, fourche et guidon

Vérifiez s'il y a des fissures ou des connexions cassées. Bien que les cadres brisés soient rares, il est possible pour un conducteur agressif de frapper dans un trottoir ou un mur de plier ou de casser un cadre. Prenez l'habitude d'inspecter le vôtre régulièrement.

Gonflage des pneus

Inspectez périodiquement les pneus pour détecter toute usure excessive, vérifiez régulièrement la pression des pneus et regonflez-les au besoin. Si vous obtenez un pneu crevé, le tube intérieur peut être réparé ou une nouvelle chambre à air peut être achetée auprès d'un atelier de réparation autorisé.

ATTENTION

Nous vous recommandons de vérifier tous les serrages après la première utilisation. Une attention particulière devrait être accordée aux parties suivantes :

- Repose-pieds
- Pignons moteur (version course uniquement)
- Amortisseurs
- Boulons et écrous de moteur
- Pignon arrière

Réparation et entretien

Contrôles et entretien avant et après l'utilisation

Afin d'éviter les problèmes liés au fonctionnement du véhicule, il est conseillé d'effectuer un certain nombre de contrôles et d'opérations d'entretien avant et après utilisation. Quelques minutes seulement consacrées à ces procédures vous permettront d'économiser du temps et de l'argent et rendront la conduite beaucoup plus sûre.

Procédez comme suit :

- Vérifiez la pression, l'état général et l'épaisseur de la bande de roulement des pneus
- Par temps froid, réchauffez le moteur en le faisant tourner au ralenti pendant quelques minutes avant de démarrer.
- Lavez soigneusement le véhicule après chaque utilisation hors route.

Faire le plein

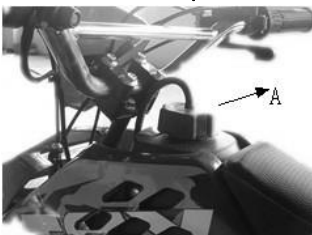

Retirez le capuchon **A** dans le sens inverse des aiguilles d'une montre.

Le réservoir de carburant contiendra environ 1.0 litre.

!!!! N'utilisez que de l'essence SP98 avec 3% d'huile 2 temps !!!!

Le rodage correspond à un plein entier de carburant. Au cours de ces premières utilisations, les précautions suivantes doivent être prises :

- Évitez les déplacements à grande vitesse
- Changez souvent de vitesse afin que les pièces s'usent uniformément et dans un temps plus court
- Évitez de tourner l'accélérateur à plus de $\frac{3}{4}$ de la course.

Démarrage

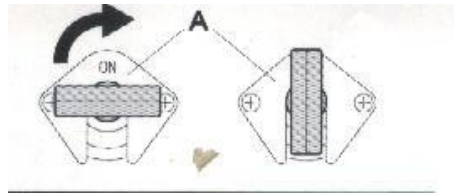

Lancement manuel au lanceur

-Ouvrir le starter **du réservoir de carburant (A)** sur **ON** = ouverte

- Tirez sur le fil du démarreur sans brusquerie. Il s'agit d'un lanceur easystart qui ne nécessite pas un tirage brusque. Sinon vous risquez de casser le fil.
- Fermez le starter après quelques minutes

Filtre à air

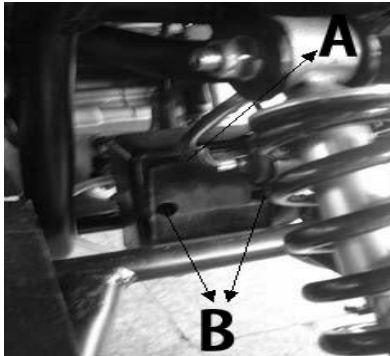

Le boîtier du filtre à air **A** est monté directement sur le carburateur.
Pour retirer la boîte, défaites les deux vis **B**.

La boîte de filtre contient l'élément filtrant **C** et supporte **D**

Remarque : Si le filtre **C** est très sale, lavez-le avec du savon et de l'eau, puis réinsérez-le dans son boîtier.

Nettoyez le filtre chaque fois que le véhicule est utilisé en cross-country.

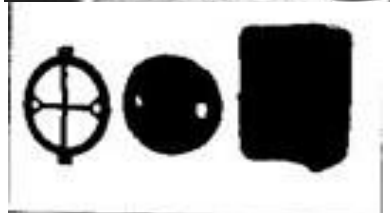

Bougie

Garder la bougie d'allumage en bon état réduira la consommation de carburant et augmentera les performances du moteur.

Pour effectuer le contrôle, il suffit de faire glisser le tube de connexion électrique et de dévisser la bougie d'allumage. Examinez la distance entre les électrodes avec un palpeur. Cette distance doit être comprise entre 0,5 et 0,6 mm. Si ce n'est pas le cas, il peut être corrigé en pliant l'électrode de terre.

Vérifiez également qu'il y a des fissures dans l'isolant ou des électrodes corrodées. Si c'est le cas, remplacez immédiatement.

Lorsque vous remplacez la bougie d'allumage, vissez-la à la main jusqu'à ce qu'elle s'arrête, puis serrez-la avec une clé.

Freins

Réglage du frein

Le pocket quad a 2 freins avant et 1 frein arrière.

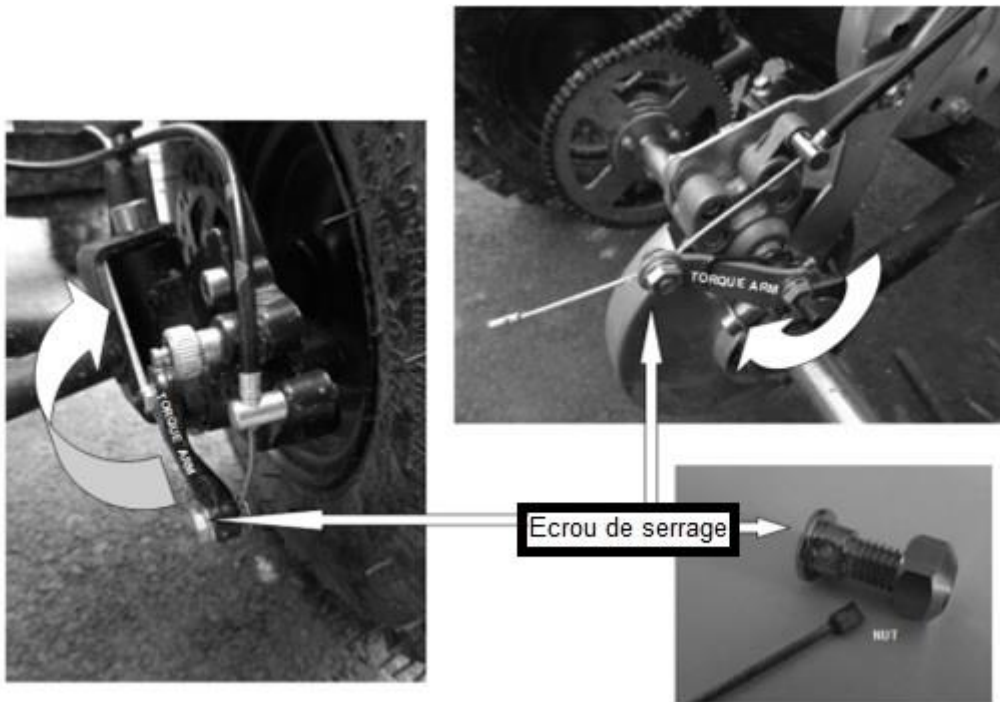

Les freins avant et arrière sont réglables avec le réglage de câble. Desserrez le boulon, et ajustez le bras de tension en le tournant jusqu'à avoir la tension désirée, puis resserrez le boulon.

Vérification et remplacement des plaquettes de frein :

Pour vérifier l'usure des plaquettes de frein (A) à l'avant et à l'arrière, il suffit d'inspecter les étriers de frein comme indiqué dans l'image ci-dessous.



L'épaisseur de la doublure aux extrémités des quatre coussinets ne doit jamais être inférieure à 1 mm.

Si la garniture est plus mince, remplacez immédiatement les plaquettes de frein.

Nous vous recommandons de faire remplacer les plaquettes de frein par un revendeur agréé.

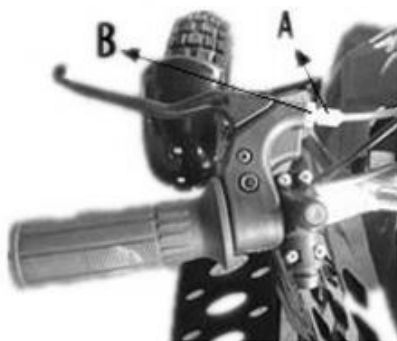

Les freins avant et arrière sont des freins à disque à commande mécanique, qui nécessitent un réglage périodique. Comme le montre la figure, il devrait y avoir un jeu de 5 à 6 mm, pour ajuster le jeu, procédez comme suit :

-Vérifiez le jeu en position de conduite.

-Si le jeu est excessif, utiliser le réglage (A) sur le levier de frein pour obtenir la position souhaitée.

-Serrez l'écrou **de verrouillage B**.

Contrôles après lavage



Après avoir nettoyé le pocket quad, il est recommandé de :

· Enlever le couvercle du volant d'inertie et enlever la saleté et l'eau.

· Appliquer le lubrifiant au-dessus des points d'articulation **A** et **B** sur le bras oscillant avant et arrière.

· Nettoyez et séchez soigneusement la position de la chaîne. Assemblez puis appliquez soigneusement la graisse afin de maintenir ces pièces en bon état le plus longtemps possible.

· Sécher bien les pièces métalliques sujettes à la corrosion, à l'oxydation, etc.

RÉGLAGE DE LA VITESSE DE RALENTI

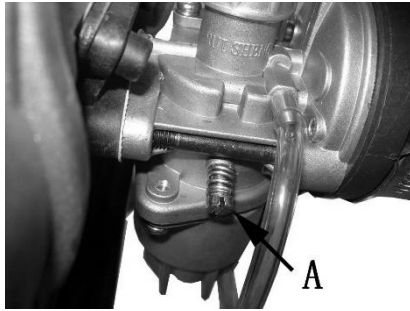

Afin d'effectuer cette opération correctement, nous vous conseillons de le faire lorsque le moteur est chaud, en connectant un compteur de tours électrique au fil de la bougie. Utilisez ensuite un tournevis sur la vis de registre **A** pour calibrer le minimum.

Purge du carburateur



Toujours purger le carburant restant du carburateur après utilisation à chaque fois, suivez les étapes ci-dessous

1. Utilisez un tournevis pour visser le bouchon de vidange au bas du carburateur.
2. Libérer le carburant restant.

3. Utilisez un tournevis pour serrer solidement le bouchon de vidange.

Dépannage

PROBLÈME	CAUSE	REMÈDE
Le moteur ne démarre pas	-Le système de carburant (tubes, réservoir de carburant, soupape) est Bloqué	Nettoyez le système
	-Aucun courant n'arrivant à la bougie d'allumage	Nettoyez ou remplacez la bougie. Si le problème persiste, consultez l'un de nos Concessionnaires agréés
	-Le moteur est inondé	Avec l'essence complètement ouverte, continuez à essayer de démarrer le moteur pendant quelques minutes Si le moteur ne démarre toujours pas, Retirez la bougie d'allumage et séchez-la.
Ratés d'allumage du moteur	-La bougie d'allumage a une distance d'électrode irrégulière	Restaurer la distance correcte
	-La bougie est sale	Nettoyer ou remplacer
Le moteur surchauffe et perd de la puissance	-Silencieux partiellement obstrué	Contactez un revendeur agréé
	-Dégagement d'échappement partiellement obstrué	Contactez un revendeur agréé
	-Mélange trop maigre	Le jet peut être partiellement obstrué
	-Allumage retardé	Contactez un revendeur agréé
Frein faible	-Plaquettes de frein usées	Contactez un revendeur agréé



Veillez lire le manuel du propriétaire avant de conduire.



Ne conduisez jamais ce véhicule si vous avez moins de 14 ans.



N'utilisez jamais le véhicule sur la voie publique. Utilisation sur terrain privé uniquement.



Ne jamais rouler avec un passager



Utilisez toujours un casque et un équipement de protection approuvés



NE JAMAIS consommer des drogues ou de l'alcool



Pression à froid.

La présente machine peut être légèrement différente des schémas de ce manuel. Le fabricant se réserve le droit de procéder à des modifications ou améliorations sans préavis. Données et photos non contractuelles.